

FRIALEN®-T-Stücke TA (KIT)

mit extra langem Abgangsstutzen als Kit mit lose
beigepackter Muffe MB

PE 100 SDR 11

Maximal zulässiger Betriebsdruck 16 bar (Wasser) / 10 bar (Gas)

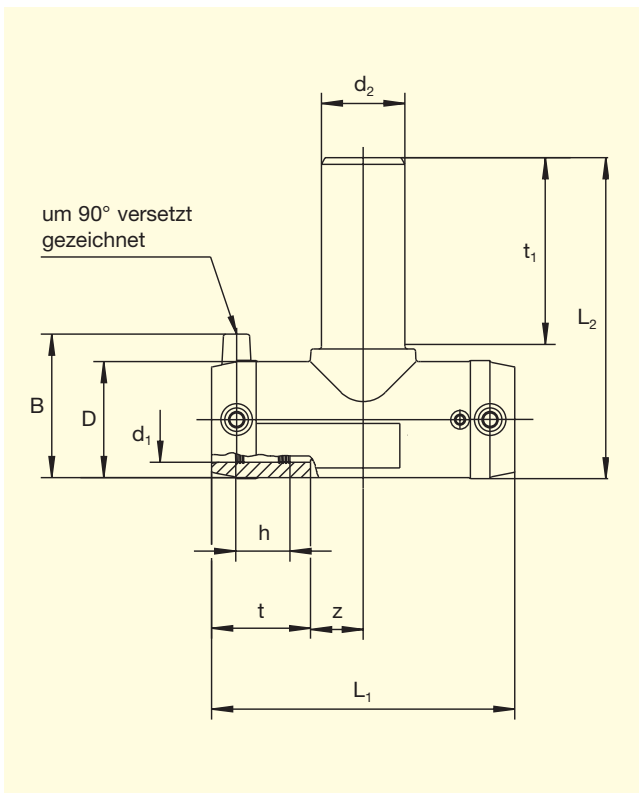

d_1/d_2	Best.-Nr.	Lagerstatus	VE	PE	D	L_1	L_2	t	t_1	z	h	B	Gewicht kg/St.
32	T-612 161	1	30	540	44	116	131	39	80	19	22,0	61,0	0,173
40	T-612 162	1	20	360	53	146	151	43	88	30	25,0	69,5	0,299
50	T-612 163	1	10	180	67	175	186	49	110	38	28,5	80,0	0,494
63	T-612 164	1	5	90	81	197	203	56	115	42	33,0	93,5	0,790

FRIALEN®-Sicherheitsfittings sind mit Rohren der SDR-Stufen 17.6 bis 7.4 verschweißbar
Erteilte DVGW-Prüfzeichen: DV-8601AU2248 und DV-8606AU2249

Wichtige Informationen zur Verwendung der
FRIALEN®-TA-Stücke finden Sie auf der Rückseite

FRIALEN[®]-T-Stücke TA (KIT)

mit extra langem Abgangsstutzen als Kit mit lose beigepackter Muffe MB

PE 100 SDR 11

Maximal zulässiger Betriebsdruck 16 bar (Wasser) / 10 bar (Gas)

Einsatzbereiche

Die FRIALEN[®]-TA-Stücke werden eingesetzt für rohrgleiche Abgänge von PE-HD Rohrleitungen.

Verarbeitungshinweise

Die Verschweißung der Rohrenden mit dem FRIALEN[®]-TA-Stück erfolgt durch FRIALEN[®]-Schweißen – dicht und längskraftschlüssig.

Die Rohrenden werden nach den allgemeinen Montageanforderungen (siehe „Montageanleitung“ für FRIALEN[®]-Sicherheitsfittings für Hausanschluss- und Verteilerleitungen bis d 225) vorbereitet (Oxidhaut entfernen/reinigen).

Das FRIALEN[®]-TA-Stück hat einen geraden Durchgang mit großer Einstecktiefe und ist in einem Schritt verschweißbar.

Elf gute Gründe für die FRIALEN[®]-TA-Stücke

- **Große Muffentiefe für gute Rohrführung (keine Haltevorrichtungen notwendig)**
- **Länge des Abgangsstutzens für 2 Schweißungen bemessen**
- **Extra-breite Schweißzonen**
- **Höchste Stabilität durch große Wandstärken**
- **Kalte Zonen an den Stirnseiten und in der Muffenmitte**
- **Freiliegende Heizwendel zur direkten Wärmeübertragung auf das Rohr**
- **Geringer Ringspalt zum Aufbau eines optimalen Fügedrucks in der Schweißzone**
- **Berührungssichere Kontakte**
- **Dauerhafte Chargenkennzeichnung**
- **Einzelverpackung zum Schutz vor Verunreinigungen**
- **Zusätzlicher Barcode zur Rückverfolgbarkeit des Bauteils (Traceability-Coding).**

Weitere Informationen erhalten Sie bei unseren FRIALEN[®]-Kundenbetreuern und -Fachberatern. Rufen Sie uns an!