

DIN 2573 CSŐVÉGRE HEGESZTHETŐ LAPOS ACÉLKARIMA

DN 10 – 500
PN 6

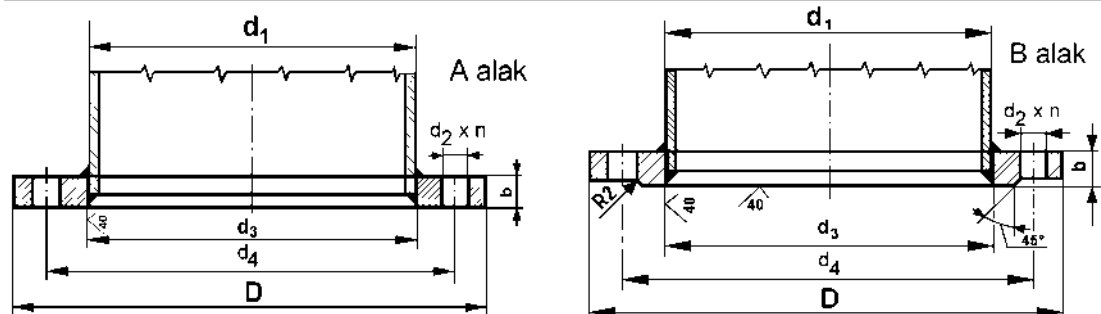

Alkalmazási terület:

Csővezetékek összekötésére
perempárként, illetve a
nyomásfokozatnak megfelelő
elzárószerkezetek

Anyagminőség:

Megrendelés szerint
(Pl.: RSt 37.2, KO 36)
ellenperemként

| DN | d ₁ | d ₃ | D | d ₄ | d ₂ | n | b | kg |
|----|----------------|----------------|-----|----------------|----------------|---|----|-------|
| 10 | 17,2 | 17,7 | 75 | 50 | 11 | 4 | 12 | 0,363 |
| 15 | 21,3 | 22 | 80 | 55 | 11 | 4 | 12 | 0,41 |
| 20 | 26,9 | 27,6 | 90 | 65 | 11 | 4 | 14 | 0,60 |
| 25 | 33,7 | 34,4 | 100 | 75 | 11 | 4 | 14 | 0,74 |
| 32 | 42,4 | 43,1 | 120 | 90 | 14 | 4 | 16 | 1,19 |
| 40 | 48,3 | 49 | 130 | 100 | 14 | 4 | 16 | 1,39 |
| 50 | 60,3 | 61,1 | 140 | 110 | 14 | 4 | 16 | 1,53 |
| 65 | 76,1 | 77,1 | 160 | 130 | 14 | 4 | 16 | 1,89 |
| 80 | 88,9 | 90,3 | 190 | 150 | 18 | 4 | 18 | 2,98 |

| DN | d ₁ | d ₃ | D | d ₄ | d ₂ | n | b | kg |
|-----|----------------|----------------|-----|----------------|----------------|----|----|------|
| 100 | 114,3 | 115,9 | 210 | 170 | 18 | 4 | 18 | 3,46 |
| 125 | 139,7 | 141,6 | 240 | 200 | 18 | 8 | 20 | 4,60 |
| 150 | 168,3 | 170,5 | 265 | 225 | 18 | 8 | 20 | 5,22 |
| 200 | 219,1 | 221,8 | 320 | 280 | 18 | 8 | 22 | 7,15 |
| 250 | 273 | 276,2 | 375 | 335 | 18 | 12 | 24 | 9,61 |
| 300 | 323,9 | 327,6 | 440 | 395 | 22 | 12 | 24 | 12,6 |
| 350 | 355,6 | 359,7 | 490 | 445 | 22 | 12 | 26 | 15,6 |
| 400 | 406,4 | 411 | 540 | 495 | 22 | 16 | 28 | 18,4 |
| 500 | 508 | 513,6 | 645 | 600 | 22 | 20 | 30 | 24,6 |

Forgalmazó:

www.gazwebshop.hu



Tel: 06-30/220-4933

E-mail: balinttamas90@gmail.com